

ПАСПОРТ

Инструкция по монтажу и обслуживанию.



**Фильтры масляного тумана Filtermist.
Серия FX.**



**Фильтры масляного тумана Filtermist.
Серия S.**

Фильтры серии **Filtermist FX** и **Filtermist S** предназначены для очистки воздуха от туманов охлаждающих эмульсий, масел и дымов, образующихся при работе на различных станках - токарных, фрезерных, сверлильных, резьбонарезных, шлифовальных, а так же другого станочного оборудования с использованием охлаждающих жидкостей (эмульсии на водной основе, синтетическое масло, полусинтетическое масло, масляный дистиллят без присадок для резки и др.) Конструкция фильтра позволяет возвращать собранный хладагент обратно в рабочий процесс. Корпус фильтра и сепарационный барабан изготавливается как из углеродистой стали и окрашивается эпоксидной порошковой краской, так и из нержавеющей стали.



Поставка.

Фильтр поставляется полностью готовый к работе. Дополнительные аксессуары заказываются отдельно (см. соответствующий раздел руководства).

Диаметры входных патрубков в соответствии с техническими данными.

Конструкция и принцип действия.

Фильтры **Filtermist FX** и **Filtermist S** является эффективным механическим фильтром для очистки воздуха от масляных туманов охлаждающих эмульсий. Фильтрация загрязненного воздуха в **Filtermist FX** и **Filtermist S** производится ступенчато:

- загрязненный воздух через сетчатую защиту от металлической стружки входного патрубка поступает в сепарационный барабан фильтра;
- далее под действием центробежных сил происходит впитывание масляной эмульсии в контурные вкладки барабана;
- далее капли эмульсии оседают на стенках корпуса фильтра, укрупняются и по дренажной трубке возвращаются в металлообрабатывающую машину или в емкость для сбора масла;
- в случае дымовых образований возможно применение противодымовых HEPA фильтров;
- очищенный воздух возвращается в рабочее помещение.

Установка на крышу станка - вертикальное положение

Предупреждение!

Всегда сначала убедитесь, что несущая способность кожухов станка достаточна для веса фильтра.

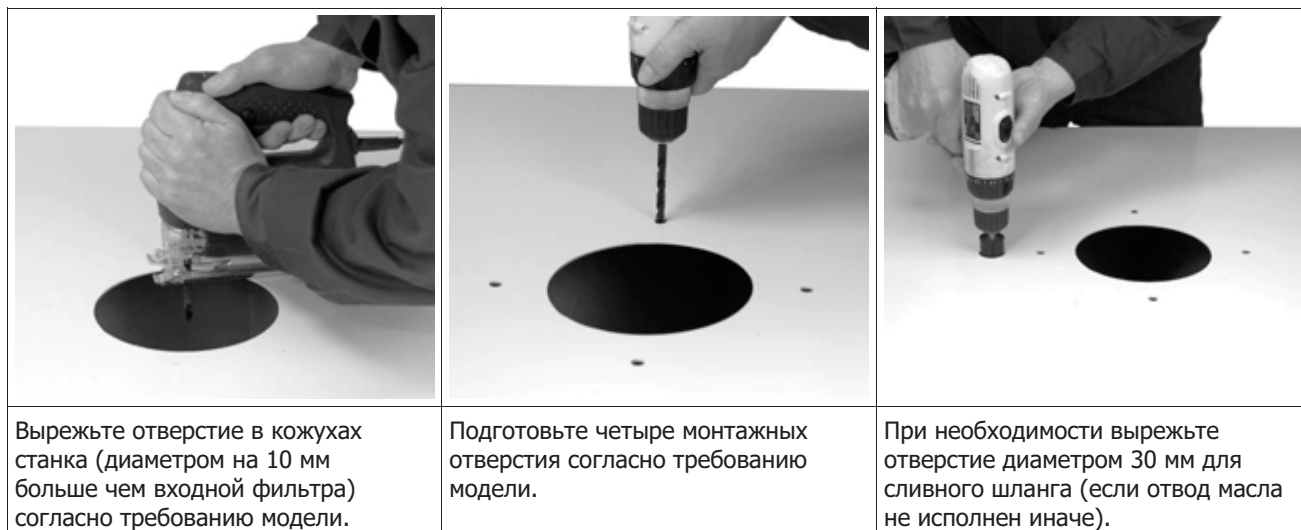

Установка на консоль или на отдельную стойку с регулировкой по высоте

Предупреждение!

Данный способ монтажа действителен только для моделей S200, S400 и S800!



Отверните 4 болта с утопленной головкой в основании фильтра.



Фильтр установите на консоль (консоль не входит в комплект поставки сепаратора).



На патрубок фильтра установите соответствующий впускной шланг и зафиксируйте монтажным зажимом. Второй конец шланга закрепите на фланце, вставленном в кожух машины (шланг и фланец не входят в комплект поставки сепаратора).



Установите сливной шланг на выходной патрубок и разместите его таким образом, чтобы отфильтрованное масло могло вернуться обратно в машину или при необходимости могло быть собрано в резервуаре.



В процессе монтажа не забудьте тщательно закрепить основание стойки!

Установка на отдельной стойке с регулировкой по высоте

Предупреждение!

Данный способ монтажа действителен только для моделей от FX4002 до FX7002!



Освободите четыре болта с заглушками по контуру крышки фильтра.



В отверстия заверните четыре петли подвеса. Не забудьте надеть нейлоновые подкладки.



Подвесные петли установите в горизонтальное положение и хорошо зажмите.



Поднимите край верхней звукоизоляционной вкладки и зафиксируйте подвесные петли предохранительными гайками.



Вставьте фильтр в консоль стойки (не входит в комплект) и правильно зафиксируйте болты. Между подвесной петлей и рамой консоли **всегда** вкладывайте резиновую подкладку толщиной 2-3 мм! Выпускной патрубок должен быть **всегда** направлен назад.



На патрубок фильтра установите соответствующий впускной шланг и зафиксируйте монтажным зажимом. Второй конец шланга закрепите на фланце, вставленном в кожух станка.



Наденьте выпускной шланг на выпускной патрубок и правильно разместите его.

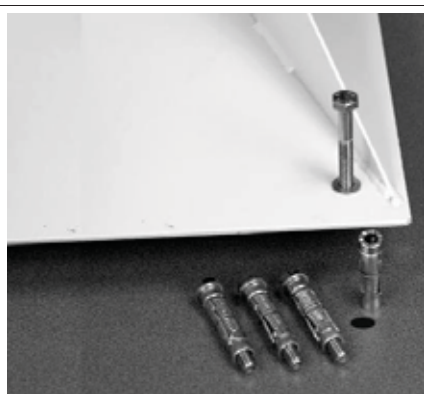









В процессе монтажа не забудьте тщательно закрепить основание стойки!

Установка на складную стойку (напр. на крыше машины)

Предупреждение!

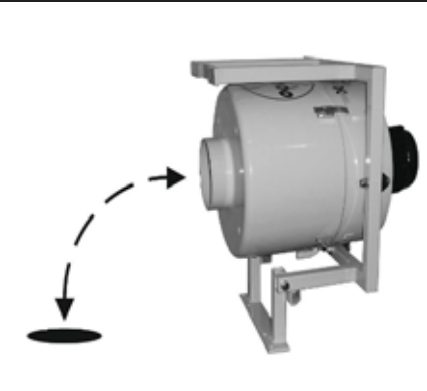
Данный способ монтажа действителен только для моделей от FX4000 до FX7000!

		
Освободите четыре болта с заглушками по контуру крышки фильтра.	В отверстия заверните четыре петли подвеса. Не забудьте надеть нейлоновые подкладки.	Подвесные петли установите в горизонтальное положение и хорошо зажмите. Поднимите край верхней звукоизоляционной вкладки и зафиксируйте подвесные петли предохран. гайками.
		
Установите складную стойку и выберите для нее необходимое положение - после установки фильтра должно быть пространство для его откидывания!	На подходящем месте прочно закрепите четырьмя болтами неподвижную часть стойки.	Раскладная часть зафиксирована болтом с предохранительной гайкой.
		
Вставьте фильтр в консоль стойки (не входит в комплект) и правильно зафиксируйте болты. Между подв. петель и рамой консоли всегда вкладывайте резиновую подкладку толщ. 2-3 мм!	В подходящем месте на крыше в процессе монтажа просверлите отверстие на 10 мм больше, чем выпускной патрубок стойки.	Выпускной патрубок должен быть всегда направлен назад (в направлении к петлям стойки). Наденьте выпускной шланг на выпускной патрубок и правильно его разместите.

**Обслуживание каждые 1000 часов (при фильтрации масляного аэрозоля)
Обслуживание каждые 2500 часов (при фильтрации эмульсионного аэрозоля)**

Предупреждение!

При обслуживании всегда выключайте фильтр, подождите до полной остановки двигателя и после этого отключите его от электрической сети.



Удалите предохранительные болты и раскройте зажимы



Отделите нижнюю и верхнюю часть фильтра.



Достаньте старую прокладку между верхней и нижней частью кожуха.



Очистите контактные поверхности и сборную поверхность в нижней крышке.



Достаньте старые контурные вкладки и тщательно очистите сепарационный барабан.



Между лопатками сепарационного барабана установите новые контурные вкладки.



Вставьте новую прокладку и при сборке фильтра тщательно контролируйте, чтобы она не была перекручена или пережата.

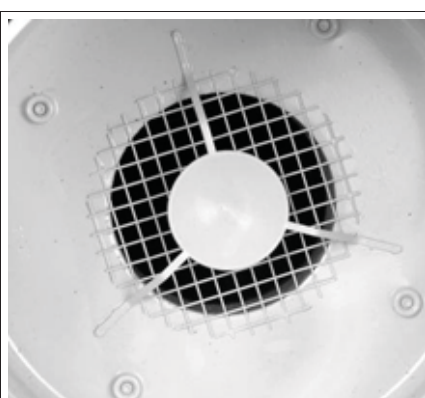

Проверьте, чтобы сетка на впускном патрубке сепаратора была чистой.



Соберите обе части фильтра, сожмите зажимы и зафиксируйте их предохранительными болтами.

**Обслуживание каждые 2000 часов (при фильтрации масляного аэрозоля)
Обслуживание каждые 4000 часов (при фильтрации эмульсионного аэрозоля)**

Предупреждение!

При обслуживании всегда выключайте фильтр, подождите до полной остановки двигателя и после этого отключите его от электрической сети.



Удалите предохранительные болты и раскройте зажимы



Отделите нижнюю и верхнюю часть фильтра.



Достаньте старую прокладку между верхней и нижней частью кожуха.



Очистите контактные поверхности и сборную поверхность в нижней крышке.



Съёмником демонтируйте сепарационный барабан (входит в комплект поставки)



Достаньте старые контурные вставки.



Очистите сепарационный барабан.



Между лопатками сепарационного барабана установите новые контурные вкладки.



Отпустите гайки болтов - сайлент-блоков, удерживающих двигатель.



Достаньте двигатель.

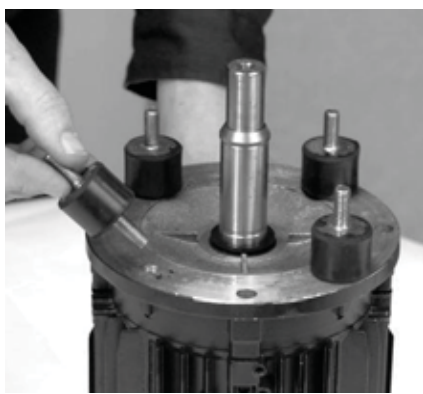

Удалите старые сайлент-блоки и установите новые.



Замените верхние звукоизолирующие вставки.



Установите двигатель обратно, тщательно зажмите гайки.



Установите сепарационный барабан на вал двигателя и тщательно зафиксируйте предохранительным болтом.



Вставьте новую прокладку и при сборке фильтра тщательно контролируйте, чтобы она не была перекручена или пережата.

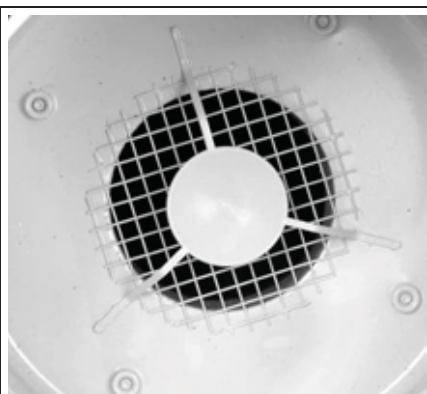

Проверьте, чтобы сетка на впускном патрубке сепаратора была чистой.



Соберите обе части фильтра, сожмите зажимы и зафиксируйте их предохранительными болтами.

Важное предупреждение!

Используйте только оригинальные запчасти Filtermist, при использовании не авторизованных деталей производитель не несёт ответственности за неправильную работу и эффективность сепарации. Все запасные части и принадлежности (внутренние контурные вставки, верхние звукоизоляционные вкладки, уплотнения, антивибрационные амортизаторы, дополнительные противодымовые фильтры, стойки и т.п. обычно стандартно будут на складе Вашего поставщика - запросите актуальное предложение!)

Обзор компонентов, номера для заказа

		описание	тип фильтра	код. обозначение
		1	двигатель	S200 S400 и S800 FX4002 FX5002 - 7002
2	Антивибрационные амортизаторы	S200 S400 и S800 FX4002 - 7002	отсутствует DBOF2530/75PK 7000AVK5PK	
3	верхние звукоизолирующие вкладки	S200 S400 и S800 FX4002 и 5002 FX6002 и 7002	S2012SILPK S4812SILPK 3005SILPK DBOF4510/7PK	
4	сепарационный барабан	S200	S2012DRU	
		S400	S4012DRU	
S800		S8012DRU		
FX4002		3004DRUDP		
FX5002		5004DRUDP		
FX6002		6204DRUDP		
FX7002		7004DRUDP		
5	контурные вкладки	S200	S2012PADPK	
		S400	S4012PADPK	
		S800	S8012PADPK	
		FX4002	DP4002PADPK	
		FX5002	DP5002PADPK	
		FX6002 и 7002	DP7002PADPK	
6	прокладка крышки	S200	S2012/5PK	
		S400 и S800	2009/5PK	
		FX4002 и 5002	3009/5PK	
		FX6002 и 7002	7009/5PK	
7	противодымовой фильтр, целлюлоза	S200	200AFAM	
		S400 и S800	2300AFA	
		FX4002 и 5002	3000AFA	
		FX6002 и 7002	7000AFA	
	малый сервисный комплект	S200	S2012FKT	
		S400	S4012FKT	
		S800	S8012FKT	
		FX4002	4002FKT	
		FX5002	5002FKT	
	большой сервисный комплект	FX6002 и 7002	7002FKT	
		S200	S2012SKT	
		S400	S4012SKT	
		S800	S8012SKT	
		FX4002	4002SKT	
		FX5002	5002SKT	
	FX6002 и 7002	7002SKT		

Идентификация Вашего сепаратора:

ТИП:

зав. номер:

Обзор отверстий для подключения фильтров и их вес

В случае установки фильтра на крышу машины необходимо подготовить в кожухах машины отверстие необходимого диаметра (см. таблицу). Обратите внимание, чтобы кожухи станка обладали достаточной несущей способностью! Для горизонтального кронштейна добавьте 3 кг, для складной стойки добавьте 10 кг.

серия Filtermist FX и Filtermist S							
модель	S200	S400	S800	FX4002	FX5002	FX6002	FX7002
диаметр отверстия	73 мм	148 мм	148 мм	148 мм	198 мм	198 мм	198 мм
вес	6 кг	15 кг	16 кг	24 кг	29 кг	34 кг	34 кг

Вытяжные шланги и выпускные трубки

Для подключения входа фильтра к машине необходимо использовать гибкий армированный шланг, устойчивый к воздействию масел или стальную тонкостенную трубку. Если будет использована стальная трубка, всегда необходимо вставить в магистраль эластичную вставку (мин. 200 мм).

К сливному патрубку блока подсоедините шланг с внутренним диаметром 19 мм. Длина шланга зависит от размещения сборной ямы, ложа машины или сборного резервуара. Шланг должен быть свободным, с гарантированным снижением, без петель и лишних изгибов, его конец не должен быть погружен или заблокирован иным способом.

Подключение эл. питания

Обмотки двигателей фильтров Filtermist FX и S подключены по схеме "звезда". Схему подключения Вы можете найти на внутренней стороне крышки коробки подключения двигателя.

Фильтр должен быть подключен через трёхфазный пускатель двигателя с прямым подключением к сети с отделением необходимой тепловой защитой или через независимый отдельный привод на панели управления машины. (см. инструкцию обрабатывающей машины)

Пиковый ток при включении фильтра больше приведенного на табличке машины. Необходимо обеспечить использование соответствующих предохранительных элементов.

ВНИМАНИЕ!

Обязательно применение пускателя электродвигателя с соответствующим мощности электродвигателя тепловым реле!

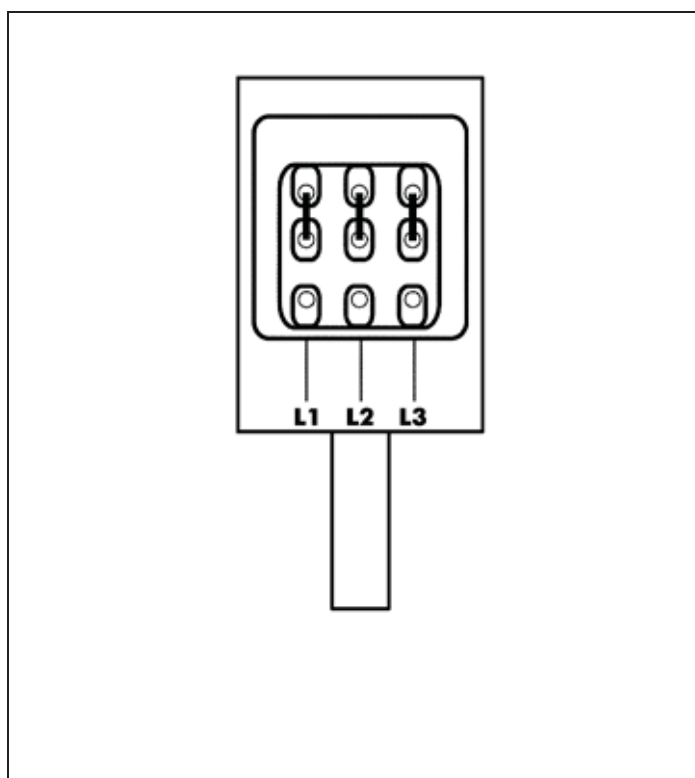

Внутренний барабан должен вращаться в направлении по стрелке на верхней части устройства и **непрерывно в течение всего времени работы станка**. Подключение фильтра не производить **через пускатель станка!**

Значения двигателя фильтров Filtermist

серия FX и серия S			
тип сепаратора	Двигатель	380В / 50Гц	415В / 50Гц
S200	0.18 кВт	0.35 А	-
S400 и S800	0,55 кВт	1,40 А	1,40 А
FX- 4002	1,50 кВт	3,90 А	4,01 А
FX-5002 - FX-7002	2,20 кВт	5,50 А	5,60 А

Приведенное описание действительно только для местных условий - для иных типов напряжения или частоты 60 Гц изучите оригинальную инструкцию по монтажу или обратитесь за консультацией к Вашему поставщику!

Благодарим Вас за приобретение сепаратора FiltermistXcel и верим, что он будет служить Вам долго и надёжно.

На Ваш сепаратор распространяется гарантийный период **24 месяца** за исключением быстроизнашивающихся деталей (фильтрующие вкладки, прокладка под головкой сепараторов, сайлент-блоки, входные и выходные шланги и другие расходные детали) и за исключением его монтажа в горизонтальном положении (см. выше), когда гарантийный период составляет **6 месяцев**.

При наличии любых вопросов, проблем или необходимости запасных частей без колебаний обратитесь к нам.

ПАСПОРТ ИЗДЕЛИЯ

1. Настоящим паспортом фирма «СовПлим» гарантирует соответствие данного изделия технической документации фирмы производителя.
2. Фирма «СовПлим» гарантирует работоспособность изделия в соответствии с техническими данными, при соблюдении потребителем правил транспортирования, хранения, монтажа, эксплуатации и технического обслуживания, установленных сопровождаемой технической документацией фирмы производителя.
3. Срок гарантии устанавливается в течение 24 месяцев со дня отправки изделия заказчику.
4. Срок гарантии не распространяется на расходные материалы и комплектующие изделия (фильтрующие кассеты, шланги и т.п.)

Наименование изделия:

Фильтр масляного тумана: **FX**.....
S.....

Заводской номер:

Дата отгрузки _____

Начальник ОТК _____

Подпись, дата

Инициалы, фамилия

М.П.

Производитель:

Filtermist International Limited
Faraday Drive Bridgnorth
Shropshire WV15 5BA
England

Поставщик:

Официальный представитель фирмы
Filtermist International Limited в России – ЗАО "СовПлим"
Санкт-Петербург, ш. Революции, д 102, к.2
Тел.: (812) 33-500-33; факс: (812) 227-26-10

